

# Technisches Datenblatt Toilettenwagen 1/1 neu

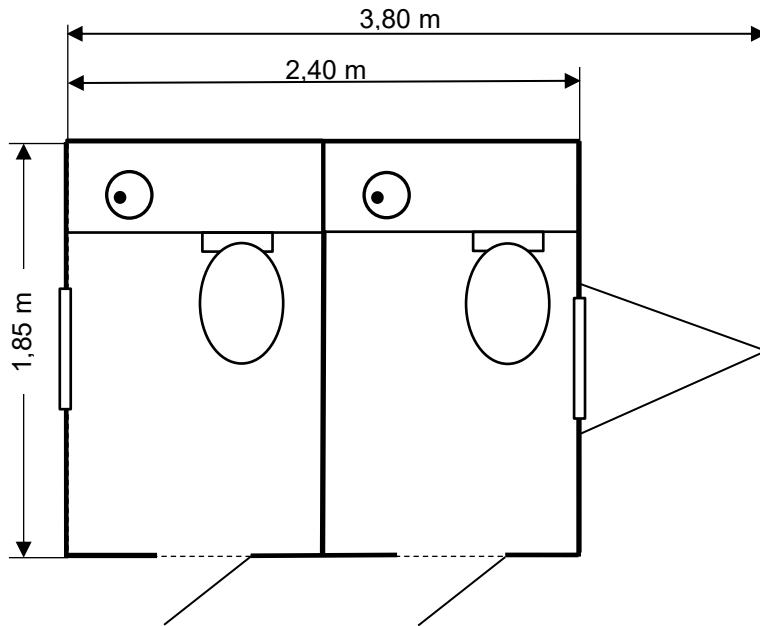

## Abmessungen:

Gesamtlänge:	3,80 m
Kastenlänge:	2,40 m
Deichsellänge:	1,40 m
Gesamtbreite:	2,30 m
Achsen:	1
Gesamtgewicht:	750 Kg

## Anschlüsse:

Wasser:	$\frac{3}{4}$ Zoll Geka
Abwasser:	2 x 1 Zoll Geka
Strom:	16 A Kraftstrom (16 A abgesichert)

## Ausstattung:

Toiletten:	2
Urinal :	1
Handwaschbecken:	2
Abrechnungssystem:	